



– RELIABLE
WOOD
CHIPPING

TP 175^V MOBILE

STAGE

TP 175^V TRACK

TECH SHEET

STØRRE, STÆRKERE, LETTERE



DESIGNED



MANUFACTURED



DENMARK



TP 175^V MOBILE

STØRRE, STÆRKERE, LETTERE



HIGHLIGHTS 175 MOBILE

- Flishugger under 750 kg
- TP Vario Spout manuelt højdejusterbart udkasterrør
- TP Starter patenteret koblingssystem gør opstart af flishuggeren simpel og skåner motoren
- 1 værktøj - 2 knive - 3 minutter - hurtig og nem adgang til knive
- TP Opticut - 2 forskudte knive sikrer ensartet fliskvalitet og færre vibrationer
- TP Twin Disc - er svejst sammen i en robust og mindre tung sandwichkonstruktion
- TP Pilot - omdrejningsvagt
- TP Service Box - (medfølger ikke)
- TP 3-års garanti TP yder en 3-års garanti (eller 1000 driftstimer)

TP 175 MOBILE DIESEL



HØJ TORQUE KUBOTA MOTOR

- 3-cylindret vandkølet dieselmotor (25 hk)
- Optimeret brændstofforbrug
- Kostoptimeret vedligehold
- Emission Stage V
- 20l plastiktank

TP 175 MOBILE P BENZIN



VANGUAARD EFI

- 2-cylindret luftkøling med elektronisk indsprøjtning (37hk)
- Integreret oliekoeler
- Lave vedligeholdelsesomkostninger
- Op til 15% lavere forbrug
- Hurtig i omdrejninger
- Emission Stage V
- 20l plastiktank



UNDGÅ NEDETID MED EN TP SERVICE BOX

- TP SERVICEBOX med kritiske sliddele som option
- Indholdet af en TP SERVICEBOX inkluderer et ekstra sæt knive, modstål, afstrygere, hydraulikfiltre samt naturligvis møtrikker og bolte.



175 mm



25 hk-diesel/37 hk-benzin



4 - 12 mm



749 kg

TP 175^V MOBILE/TRACK

STØRRE, STÆRKERE, LETTERE



TP GARANTI

- 3 år (eller 1000 timer)
- Inklusive motor og rotor
- Sliddele og arbejdsløn er ikke dækket



TP STARTER®

- PATENTERET KOBLINGSSYSTEM
- Et simpelt drej med nøglen og tryk på start - så er du i gang
- Automatisk tilkobling og frakobling af remme samt styring af motorens omdrejninger
- Sikrer motoren længere levetid



TP PILOT™ (No stress control)

- Starter og stopper automatisk indtræksvalserne ud fra rotorens omdrejningstal
- Beskytter motoren mod overbelastning, sikrer effektiv drift og giver maskinen lang levetid
- Indeholder også timetalsregistrering



< 750KG - KOMPAKT OG STÆRK

TP 175 MOBILE kan lovligt transporteres efter bilen, som du må føre, hvis du har et ganske almindeligt kørekort.

- Servicevenlighed i top
- Flot og fyringsejnet flis
- Den opklappelige tragts bredde og udformning giver et godt udsyn og en utrolig let betjening



HOMOLOGATION/ GODKENDELSE

- Varmgalvaniserede trailerkomponenter og chassis. Alle komponenter er fra ALKO®
- Trailer leveres med påløbsbremse som standard
- Flisluggerne er typegodkendt og i overensstemmelse med EU Direktiv 2007/46/EC
- Fritaget for individuel synstest og indregistrering, da pladerne kan hentes via CoC certifikat
- Maskinerne overholder alle gældende sikkerhedskrav (EN 13525)

TP 175^V TRACK

STØRRE, STÆRKERE, LETTERE



ØGET SIKKERHED OG KOMFORT
MED FJERNBETJENING SOM STANDARD

HIGHLIGHTS 175 TRACK

- Track - 1100 kg
- Fjernbetjening som standard
- TP Vario Spout manuelt højdejusterbart udkasterrør
- TP Starter patenteret koblingssystem gør opstart af flishuggeren simpel
- 1 værktøj - 2 knive - 3 minutter - hurtig og effektiv adgang til knive
- TP Opticut - 2 forskudte knive sikrer ensartet fliskvalitet og færre vibrationer
- TP Twin Disc - er svejst sammen i en robust sandwichkonstruktion
- TP Pilot - omdrejningsvagt
- TP Service Box - (medfølger ikke)
- TP 3 års garanti
- Skovspil (option)
- Toolbox - Opbevaringsboks til fjernbetjening (option)
- 3-cylindret vandkølet dieselmotor



SKOVSPIL (OPTION)



FRIHØJDE 200MM

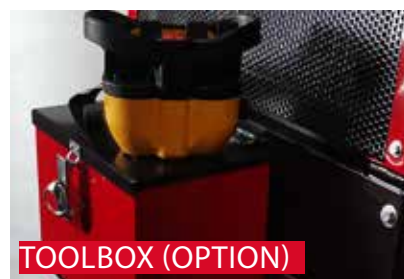

TOOLBOX (OPTION)



SIKKERHED I TOP

- TP E-STOP er ekstra sikkerhedsudstyr bestående af to eller fire nødstop-kontakter placeret henholdsvis oven på tragtten og på tragtens sider
- Når et nødstop bliver aktiveret, stopper valserne med at rotere



TP OPTICUT (2 forskudte knive)

- 2 mindre knive er placeret forskudt på rotorskiven
- En kniv er altid i indgreb med træet
- Færre vibrationer og en jævnere belastning
- Lavere brændstofforbrug
- Ensartet fliskvalitet velegnet til både afdækning og fyring



TP VARIO SPOUT / FIXED SPOUT

TP VARIO SPOUT manuelt højdejusterbart udkasterrør (5 positioner)

- Kan køres helt ned til nem transport og opbevaring h: 175 cm / Track 190 cm
- **TP FIXED SPOUT** Fast, lavt udkasterrør er en såvel praktisk som prisvenlig løsning

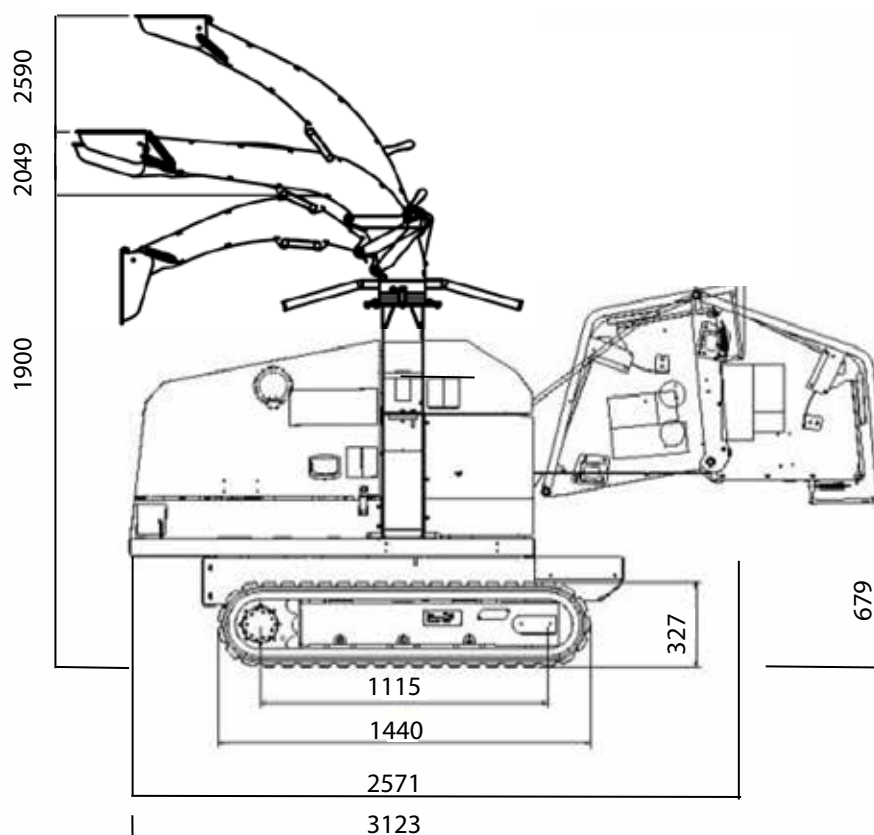
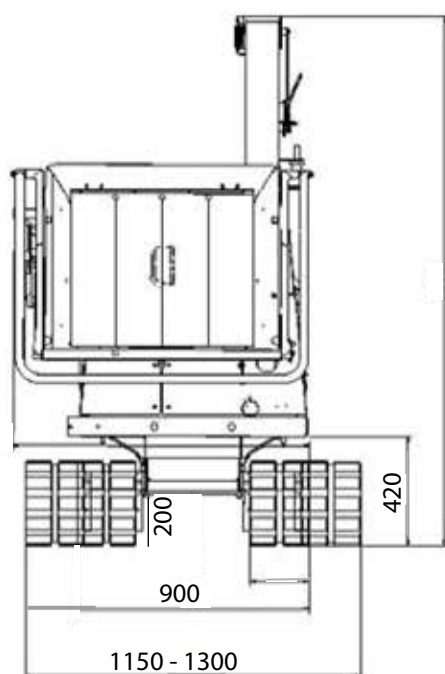

VANDRETTE INDTRÆKSVALSER HYDR. JUSTERBAR INTRÆK

- Kraftfuldt indtræk
- 1 aggressiv valse med tænder og 1 lamelvalse
- Valseåbning - 175 x 191 mm
- Hydraulisk justerbar indtræk
- Flisstørrelse fra 4-12 mm



INTEGRERET HYDRAULIK

- Integrerede hydrauliksystem med egen pumpe, tank og filter
- Sikrer til enhver tid korrekt tryk og oliemængde, hvilket minimerer energiforbruget



ROTORLÅS - ENKEL KNIVSKIFT

Rotorlås for et hurtigt og sikkert knivskift

- **1 værktøj - 2 knive - 3 minutter** - hurtigt og nem adgang til knive
 - Intet behov for specialværktøj
- ### SERVICEVENLIGHED I TOP

- Få store skærme, der effektivt dækker maskinkomponenterne
- Giver hurtig og nem adgang til daglig vedligehold, herunder smøresteder
- Intet behov for specialværktøj
- Minimalt tidsforbrug til den daglige service

SPECIFIKATIONER

STØRRE, STÆRKERE, LETTERE

TEKNISKE SPECIFIKATIONER	TP 175 MOBILE	TP 175 MOBILE P	TP 175 TRACK
Maks. trædiameter	175 mm	175 mm	175 mm
Åbning ved valse HxB	175 x 191 mm	175 x 191 mm	175 x 191 mm
Huggeprincip	Skiveflishugger med TP TWIN DISC™ og TP OPTICUT™	Skiveflishugger med TP TWIN DISC™ og TP OPTICUT™	Skiveflishugger med TP TWIN DISC™ og TP OPTICUT™
Indføringsvinkel	Parallel med kørselsretningen	Parallel med kørselsretningen	Parallel med kørselsretningen
Indtræksvalser	2 vandrette	2 vandrette	2 vandrette
Rotorskivediameter	599 mm	599 mm	599 mm
Rotorskivevægt	69 kg	69 kg	69 kg
Rotorskive omdrejninger	1720 rpm	1725 rpm	1720 rpm
Antal knive	2	2	2
Modstål	1 vandret og 1 lodret	1 vandret og 1 lodret	1 vandret og 1 lodret
Flisstørrelse	4 - 12 mm	4 - 12 mm	4 - 12 mm
Motor	Kubota D1305-E4B	B&S EFI Vanguard (Benzin)	Kubota D1305-E4B
Maks. effekt	25 hk / 18,5 kW	37 hk / 27 kW	25 hk / 18,5 kW
Brændstofkapacitet	20 liter brændstoftank i plastik	20 liter brændstoftank i plastik	20 liter brændstoftank i plastik
Kapacitet	op til 10 m3/h	op til 10 m3/h	op til 10 m3/h
Vægt	748 kg	701 kg	1100 kg
Højde (driftsposition)	TP FIXED SPOUT: 1995 mm TP VARIO SPOUT: 1750 mm (1965-2440)	Fixed ejector spout: 1995 mm TP VARIO SPOUT: 1750 mm (1965-2440)	TP FIXED SPOUT: 2049mm TP VARIO SPOUT: 1900 mm (2115-2590)
Højde (transport)	1750 mm	1750 mm	1900 mm
Længde (driftsposition)	3515 mm (4013 mm)	3515 mm (4013 mm)	2571 mm (3123 mm)
Bredde	1416 mm	1416 mm	1150 mm
Frihøjde	-	-	200 mm
Brændstofforbrug/t	3l	9l	3l



DIMENSIONER

STØRRE, STÆRKERE, LETTERE

TP 175 MOBILE/TRACK WORKING POSITION

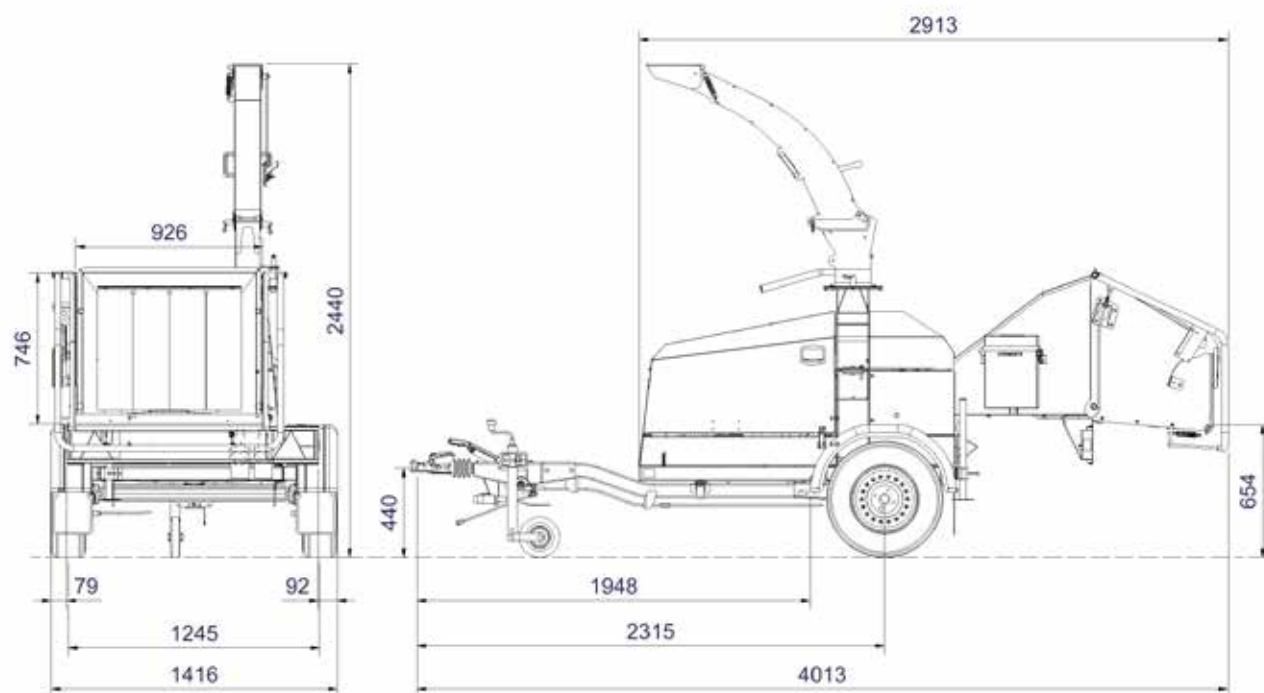

TP 175 MOBILE TRANSPORT POSITION

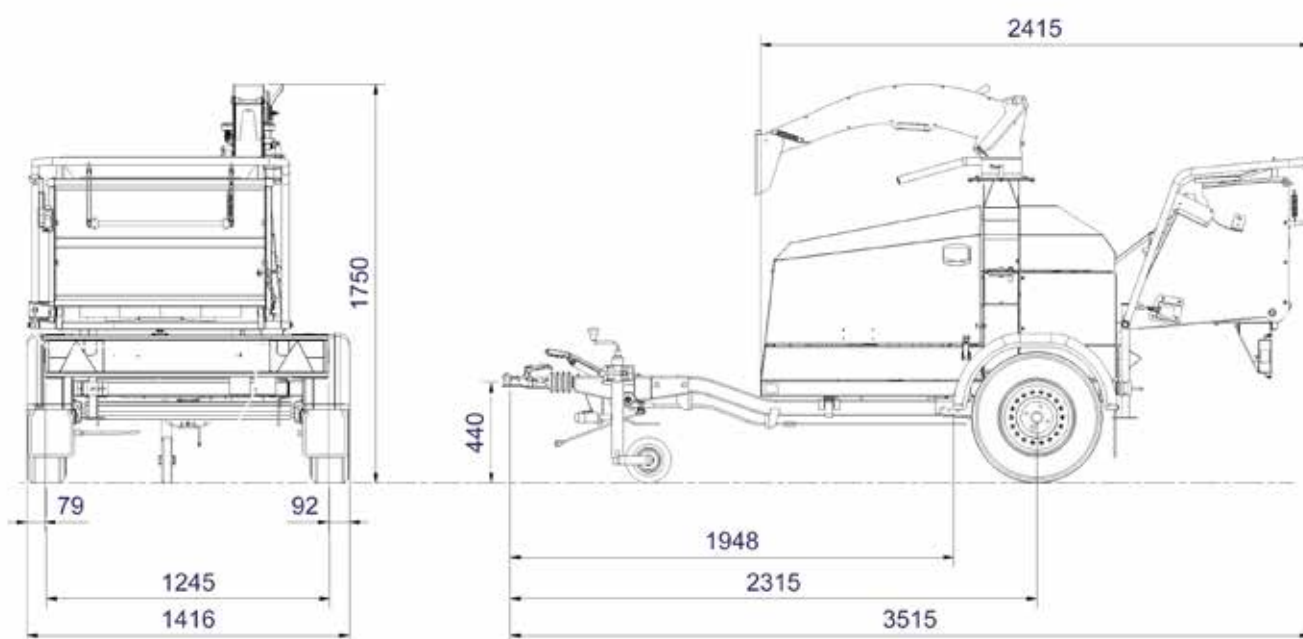



– RELIABLE
WOOD
CHIPPING

LINDDANA A/S

Linddana A/S
Ølholm Bygade 70
7160 Tørring, Denmark

T +45 75 80 52 00
tp@linddana.com
www.linddana.com

Telefon- og åbningstider

Mandag - torsdag 8.00-16.00

Fredag 8.00-15.30

Reservedelsekspedition

Mandag-torsdag 7.30-15.00

Fredag 7.30-14.00

FLISHUGGERE SIDEN 1980

Siden 1980 har Linddana udviklet, produceret og solgt TP Flishuggere. I dag er den danske virksomhed blandt de førende i verden på området. Linddana leverer et stærkt sortiment af funktionelle og driftssikre flishuggere til såvel landskabspleje som biomasseproduktion.

TEKNOLOGI OG MENNESKER

Linddanas stærke internationale position bygger på omfattende teknisk knowhow og en satsning på høj kvalitet i både materialevalg og produktionsforløb. Kvalitetsniveauet sikres gennem en kombination af solidt håndværk og anvendelsen af den seneste produktions-teknologi.



Forhandler

RELIABLE
WOOD
CHIPPING